

予備品箱強度試験結果報告

・試験方法に関しては別紙「予備品箱強度試験要領書」参照

2018年6月30日
和幸産業(株) 品質管理課 坂田

試験日: 2018.6.27
試験員: 和幸 坂田
試験場所: 大連庄河市 錦興興工貿

1. 強度試験による予備品箱の損傷状況

ウエイト毎の箱損傷に関して、取っ手部分の板部分の歪み以外は目立った損傷はありませんでした。
取っ手の部分に一部歪みによる浮きが発生しましたが、スポット溶接が外れた形跡はありませんでした。

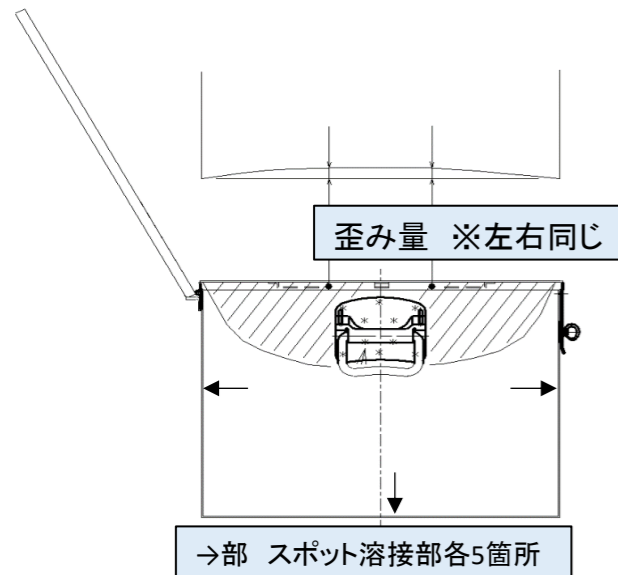
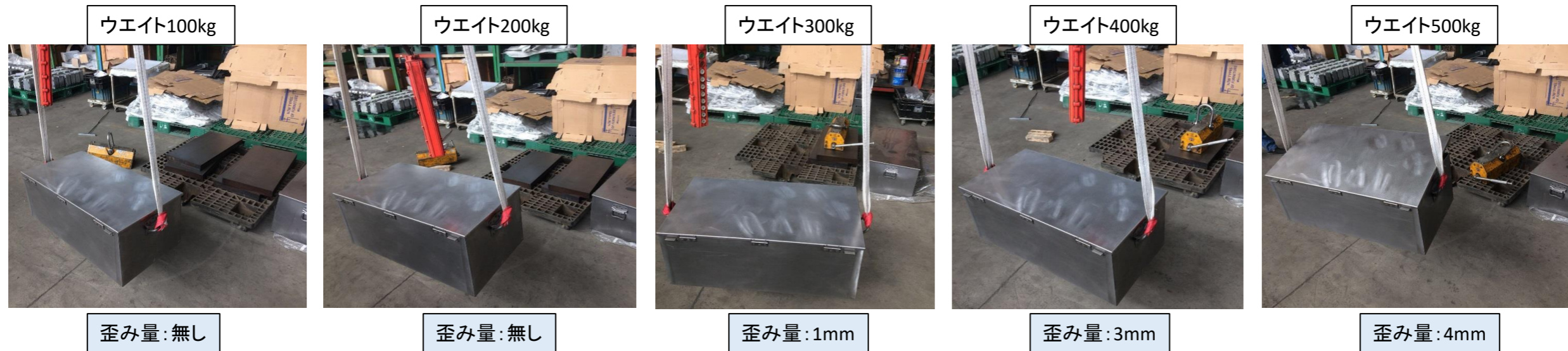

歪み確認



吊り上げ時の状態



強度試験後



取っ手浮き部分

2. 結果

ウエイト500kg乗せても箱の使用状況に影響のある損傷はありませんでした。
箱のスポット溶接で外れた箇所もなく、箱の強度としては問題無いレベルだと考えます。